



Framkvæmda- fréttir 26. tbl. /05



Vegur um Kolgrafafjörð á byggingartíma í júní 2004. Vegagerðin mun fagna verklokum með formlegum hætti þann 21. október nk. og mun samgönguráðherra Sturla Böðvarsson klippa á borða til merkis um að verkinu sé að fullu lokið og það tekið í notkun. Ljósmynd: Mats Wibe Lund.

Auglýsingar útboða

Hafnarfjarðarvegur (40), göngu- brú yfir Kópavogslæk 05-065

Vegagerðin óskar eftir tilboðum í byggingu steinsteyprar göngubrúar utan á núverandi brú yfir Kópavogslæk og gerð 3 m breiðs göngustígs að henni beggja vegna.

Helstu magntölur eru:

Steinsteypa	18 m ³
Járnalögn	2.100 kg
Fylling	4.300 m ³
Grjótvörn	1.900 m ³
Göngustígur með malbiksslitlagi	590 m

Verki skal að fullu lokið 30. apríl 2006.

Útboðsgögn verða seld hjá Vegagerðinni Borgartúni 7 í Reykjavík (móttaka) frá og með mánudeginum 3. október 2005. Verð útboðsgagna er 4.000 kr.

Skila skal tilboðum á sama stað fyrir kl. 14:00, þriðjudaginn 18. október 2005 og verða þau opnuð þar kl. 14:15 þann dag.

Vestfjarðavegur (60)

um Svínadal 05-053

Vegagerðin óskar eftir tilboðum í endurlögn Vestfjarðavegar á 13,5 km löngum kafla frá Sælingsdalsvegi að Bersatungu.

Helstu magntölur eru:

Bergskering	46.000 m ³
Fylling og fláafleygar	182.000 m ³
Ræsalögn	830 m
Burðarlag	67.000 m ³
Tvöföld klæðing	97.200 m ²

Verki skal að fullu lokið fyrir 1. október 2007.

Útboðsgögn verða seld hjá Vegagerðinni Dagverðardal á Ísafirði, Borgarbraut 66 í Borgarnesi og Borgartúni 7 í Reykjavík (móttaka) frá og með mánudeginum 3. október 2005. Verð útboðsgagna er 4.000 kr.

Skila skal tilboðum á sömu stöðum fyrir kl. 14:00 þriðjudaginn 18. október 2005 og verða þau opnuð þar kl. 14:15 þann dag.

Framkvæmdafréttir Vegagerðarinnar 26. tbl. 13. árg. nr. 415 3. október 2005

Ritsjórn
og umsjón útgáfu:
**Viktor Arnar
Ingólfsson**
Ábyrgðarmaður:
Gunnar Gunnarsson
Prentun: Gutenberg

Ósk um áskrift sendist til:
Vegagerðin
Framkvæmdafréttir
Borgartúni 7
105 Reykjavík
(bréfsími 522 1109)
eða vai@vegag.is

Vegagerðin gefur út Framkvæmdafréttir til að kynna útboðsframkvæmdir fyrir verktökum. Fyrirhuguð útboð eru kynnt, útboðsauglýsingar eru birtar og greint er frá niðurstöðum og samningum. Auk þess er í blaðinu annað það fréttafni sem verður til hjá stofnuninni og talið er að eigi erindi til verktaka. Áskrifendur eru m.a. verktakar, verkfræðistofur og fjölmiðlar. Áskrift er endurgjaldslaus.

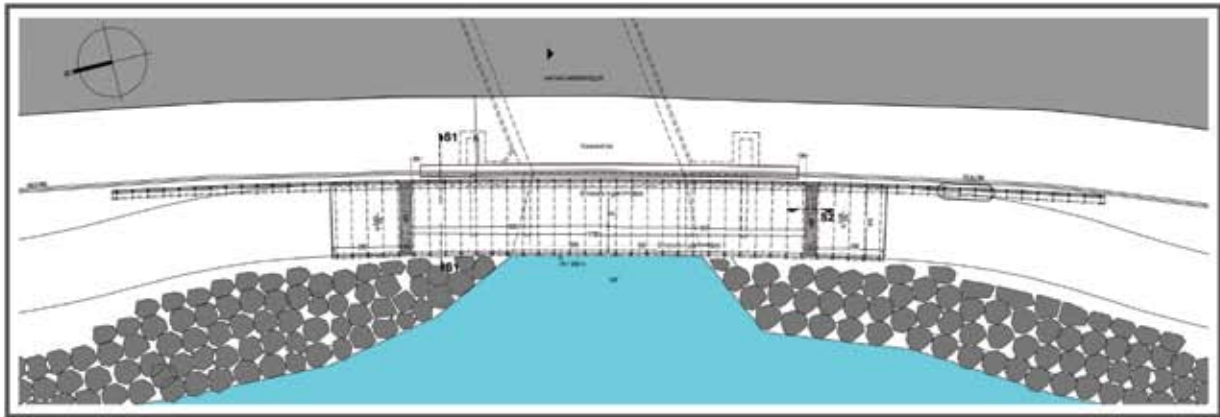

Grunnmynd 1:100.

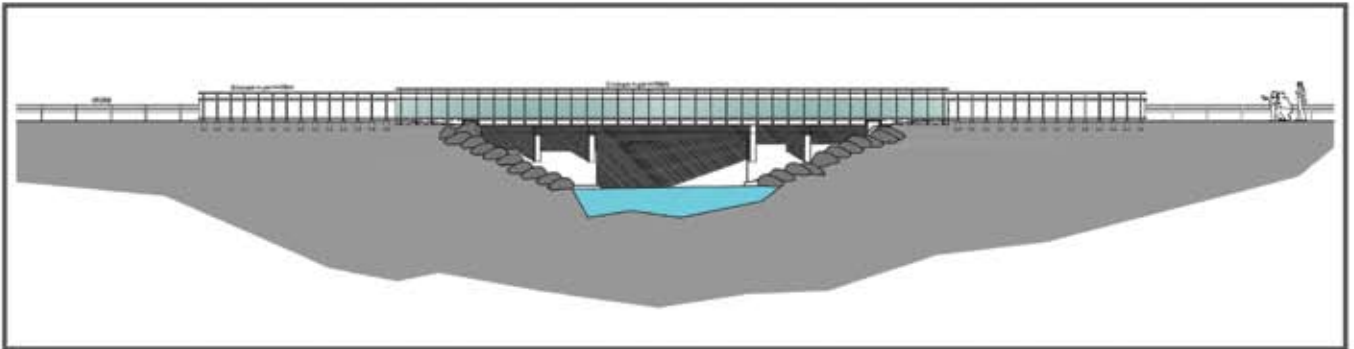

Önn 1:100

Gönguleið yfir Kópavogslæk

Í þessu blaði er auglýst útboð á gerð 590 m göngstígs og 17 m langrar göngubrúar yfir Kópavogslæk. Við þessa framkvæmd verður til góð tenging fyrir gangandi og hjólandi vegfarendur meðfram Hafnarfjarðarvegi á milli Kópavogs og Garðabæjar. Brúin verður nokkuð sérstök fyrir það að hún er hengd utaná núverandi brú yfir Kópavogslæk. Meðfylgjandi teikningar sýna hvernig það mun líta út.

Á loftmyndinni er nýr göngustígur gulur að lit. Hann nær frá undirgöngum við Fífuhvamm og að göngstíg við Súlnes. Verkið felur í sér talsverða fyllingu og grjótvörn þar sem stígurinn liggur meðfram sjó.

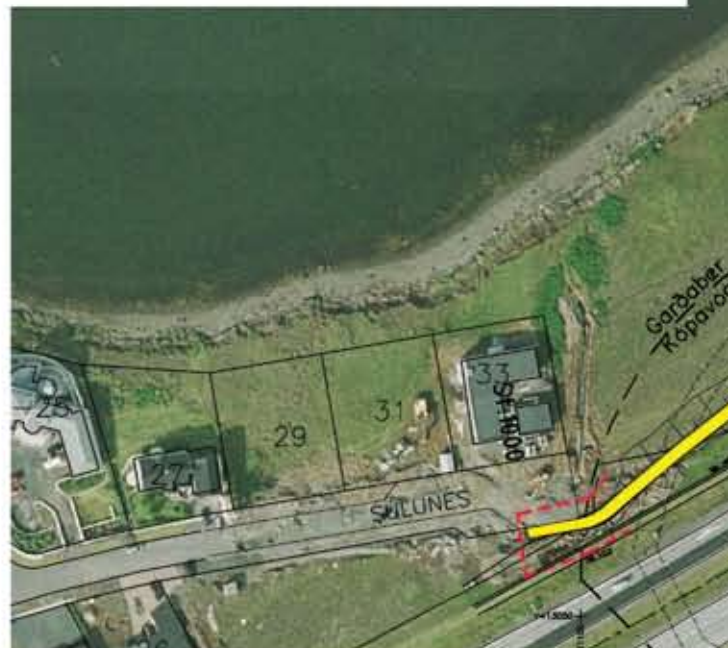
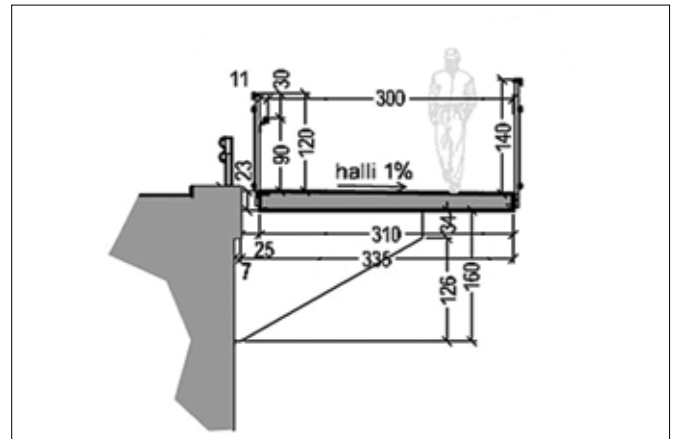





Krýsuvíkurvegur (42), ný tenging

Umferð um Krýsuvíkurveg er nú áætluð 600 bílar á dag að meðaltali yfir árið. Talsverður hluti þeirrar umferðar eru stórir bílar á leið úr og í efnisnámur. Þessi umferð fer nú að miklum hluta um götur í Ásahverfi og fjölmörg hringtorg.

Í framtíðinni verður Krýsuvíkurvegur tengdur beint við Reykjanesbraut með mislægum gatnamótum. Það verður gert samhliða tvöföldun Reykjanesbrautar á þessum stað. Þangað til þarf hins vegar að bæta þessa tengingu og nú er boðin gerð 1,5 km kafla af Krýsuvíkurvegi í nýrri legu ásamt um 0,5 km kafla af Hraunhelli. Einnig á að gera hringtorg á gatnamótum Krýsuvíkurvegar og Hraunhelli.

Á Reykjanesbraut við Rauðhelli verður leiðamerki sem sýnir Krýsuvíkurveg þannig að umferð mun fara um iðnaðarhverfið í Hellnabrauni á meðan þetta bráða-birgðaástand varir. Á meðfylgjandi yfirlitsmynd má sjá hvernig leiðir liggja á þessum stað.